

APARTAMENT NR 46

PU = 25,47 m²

ścianki działowe nadające się do demontażu – 0,35 m²



BUDYNEK A2 KLATKA 3 PIĘTRO 1

1. POKÓJ Z ANEKSEM KUCHENNYM	17,36 m ²
2. ŁAZIENKA	3,93 m ²
3. PRZEDPOKÓJ	3,83 m ²
4. BALKON	5,52 m ²

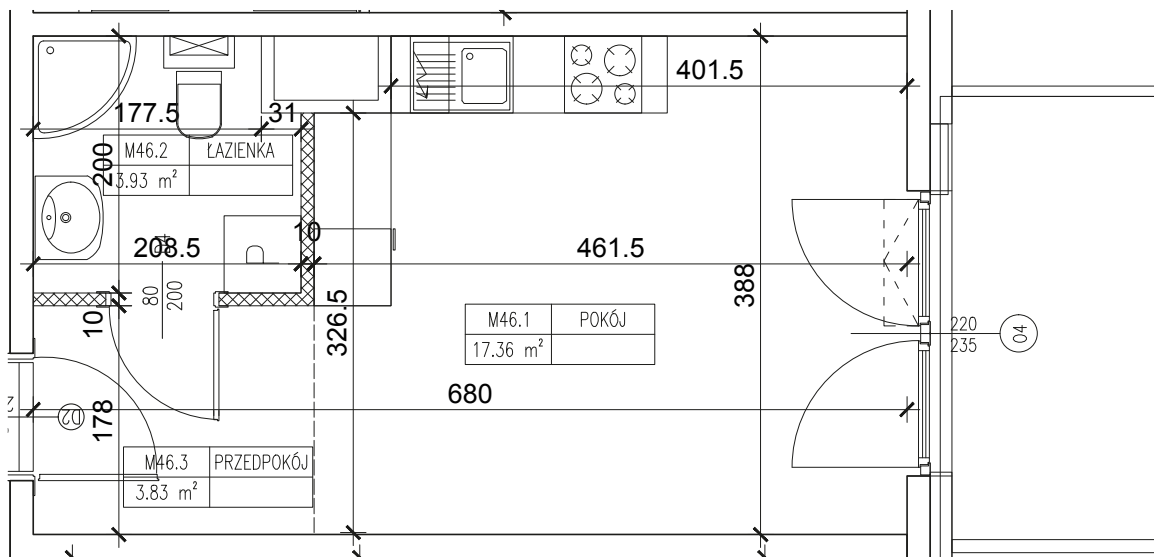

1. Powierzchnia użytkowa lokalu określona jest na podstawie Rozporządzenia Ministra Transportu, Budownictwa i Gospodarki Morskiej z dnia 25.04.2012 r. w sprawie szczegółowego zakresu i formy projektu budowlanego oraz zgodnie z zasadami zawartymi w normie PN-ISO 9836:1997. Do powierzchni użytkowej lokalu wlicza się powierzchnie elementów nadających się do demontażu takie jak: ścianki działowe.
2. Wszelkie informacje dotyczące poszczególnych nieruchomości, budynków, mieszkań, lokali usługowych, pomieszczeń, jak też inne informacje i materiały promocyjne udostępniane przez Dewelopera, w tym prezentowane wizualizacje i opisy realizowanych i planowanych inwestycji mają wyłącznie charakter poglądowy, służąc jedynie do celów reklamowych i nie stanowią oferty handlowej w rozumieniu art. 66 oraz art. 611 Kodeksu cywilnego, czy też w szczególności zapewnienia w myśl art. 5561 §2 Kodeksu cywilnego. Zastrzega się, iż podczas realizacji mogą nastąpić zmiany lub modyfikacje w szczególności w zakresie architektury, zagospodarowania terenu, udostępnianych informacji i materiałów promocyjnych (w tym wizualizacji), wykorzystywanych materiałów budowlanych oraz odstępstwa w kolorach, błędów i pominięć. Wszelkie udostępniane przez Dewelopera teksty, wizualizacje oraz pozostałe informacje i materiały promocyjne są chronione przez prawo autorskie. Powielanie, rozpowszechnianie czy też każdorazowe użycie bez uprzedniej zgody przez Rutkowski Development Sp. J. jest niedozwolone.

Salon Sprzedaży

Gdańsk, ul. Czerwińskiego
(obok Max Burger)
tel. 726 722 726

www.rutkowskidevelopment.pl